

Schwellen Prinzipdetails

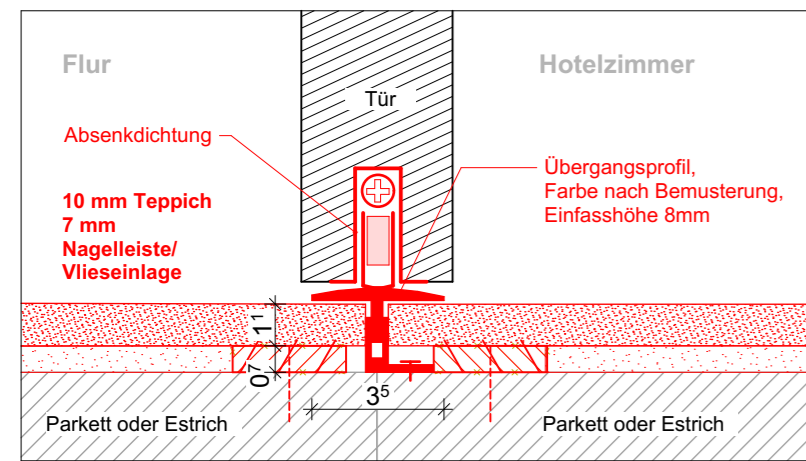

Teppich / Teppich

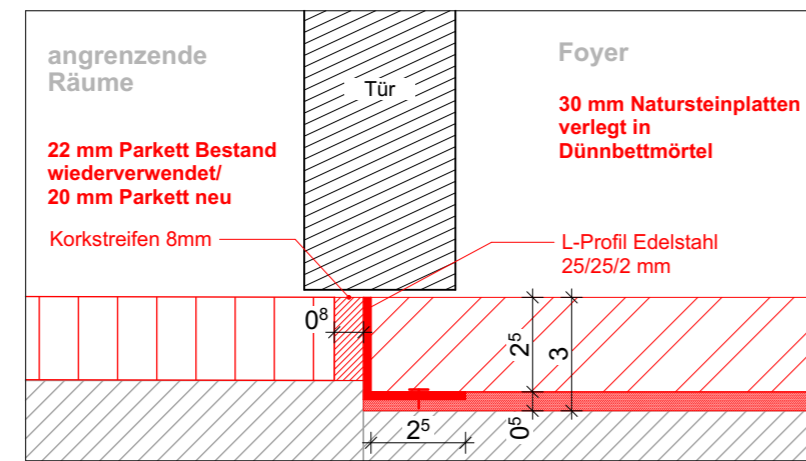

Parkett / Natursteinplatte

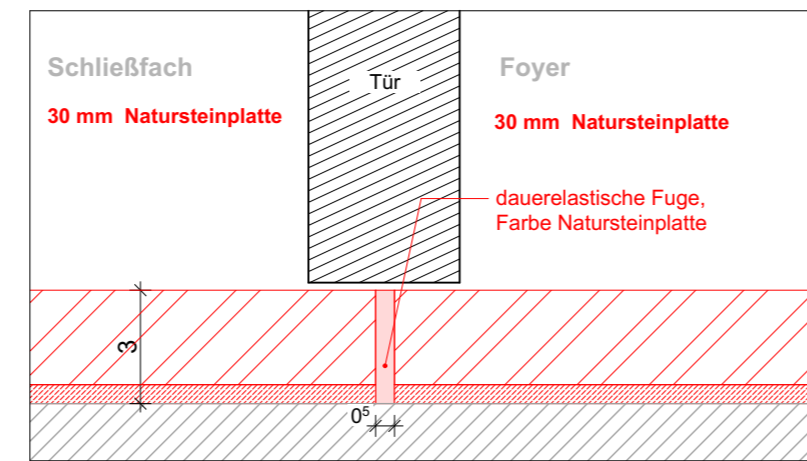

Natursteinplatte / Natursteinplatte

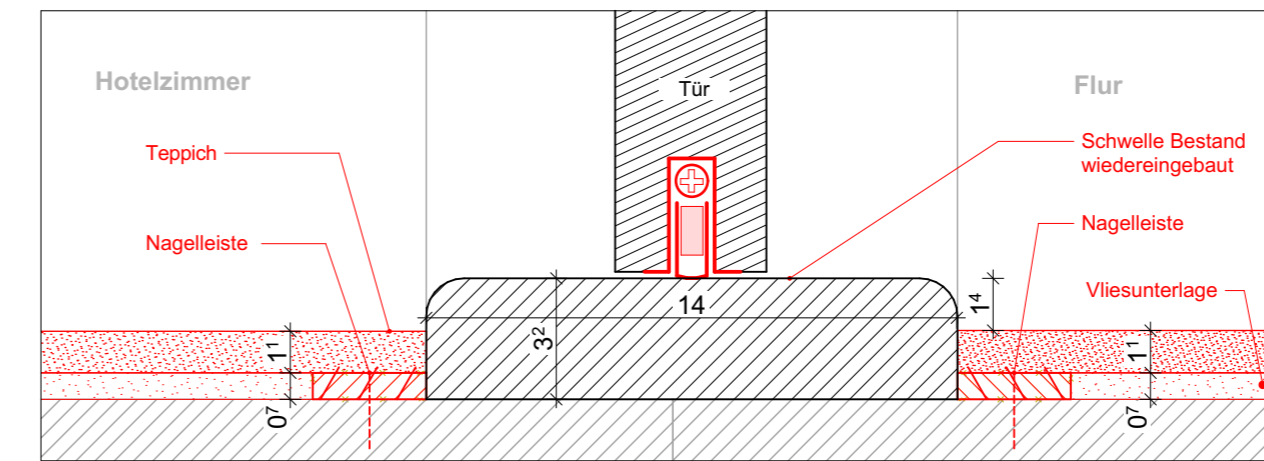

Aufbau Bestandschwelle

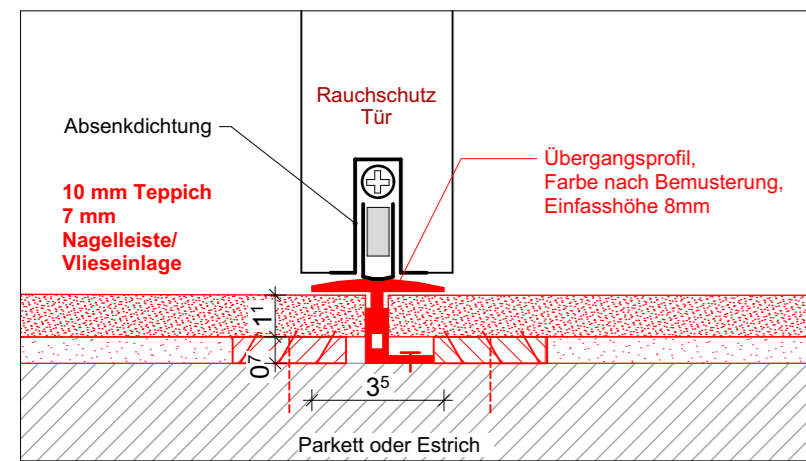

Rauchschutztür

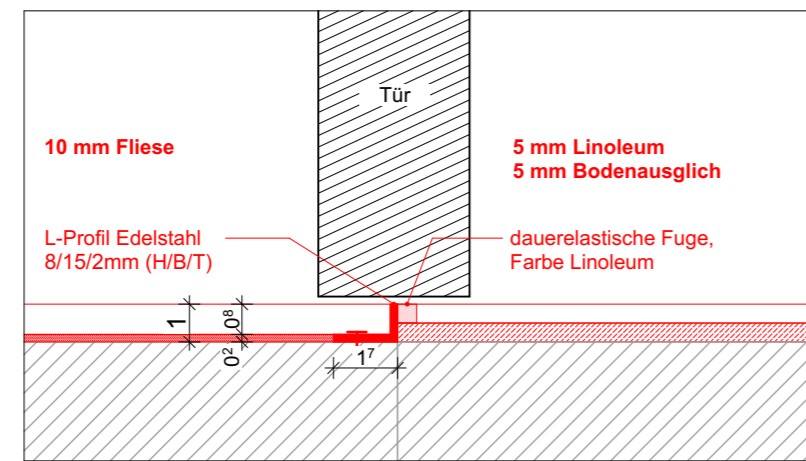

Fliese / Linoleum

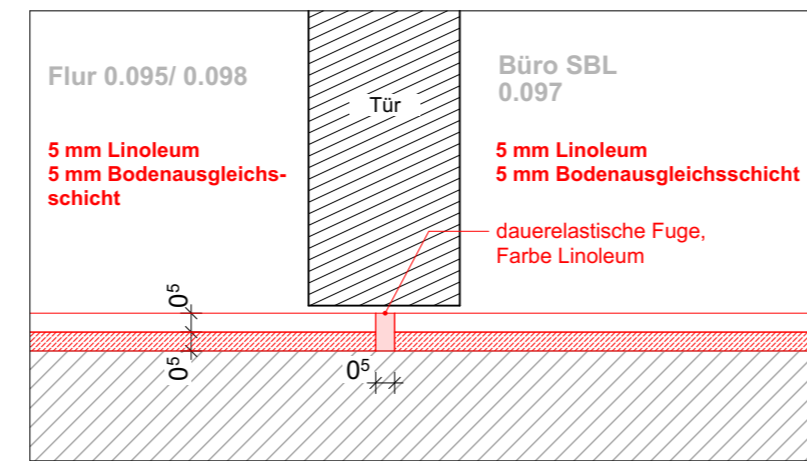

Linoleum / Linoleum

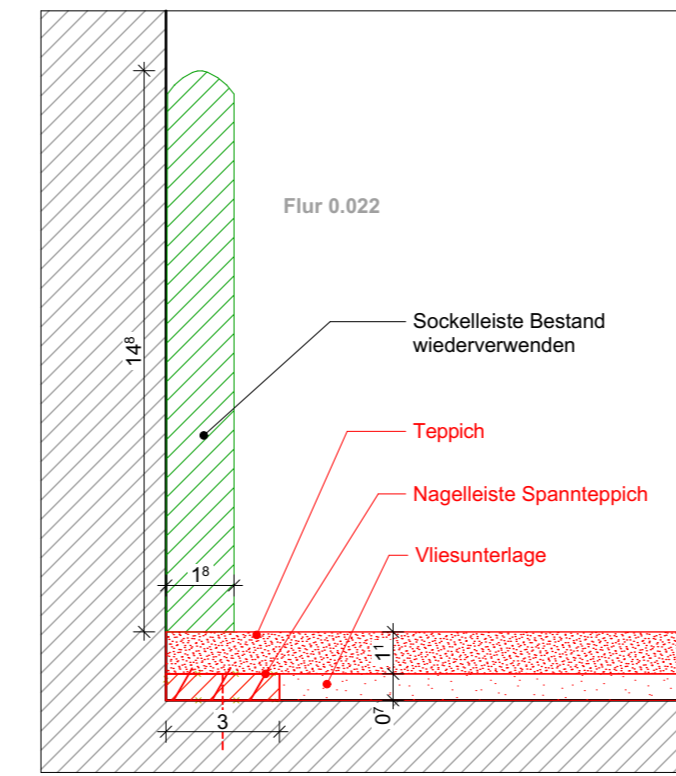

Sockelleiste Vorbild für Flure

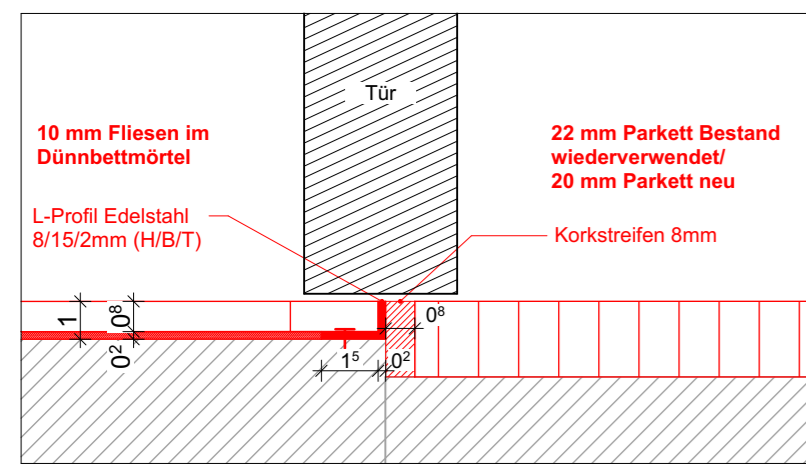

Fliese / Parkett

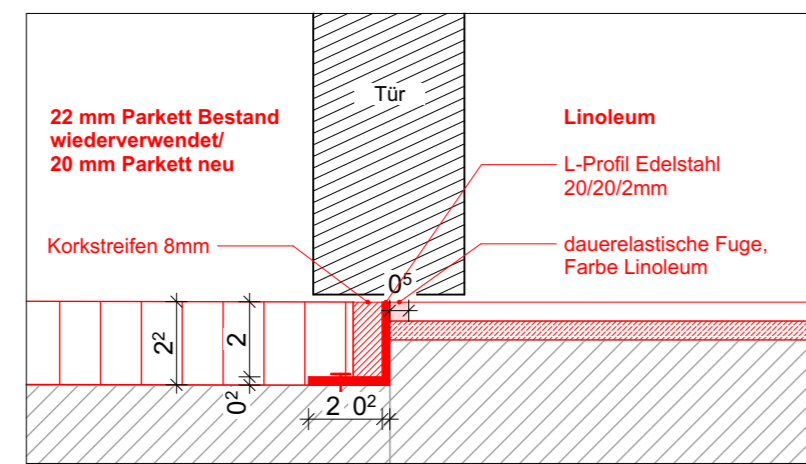

Parkett / Linoleum

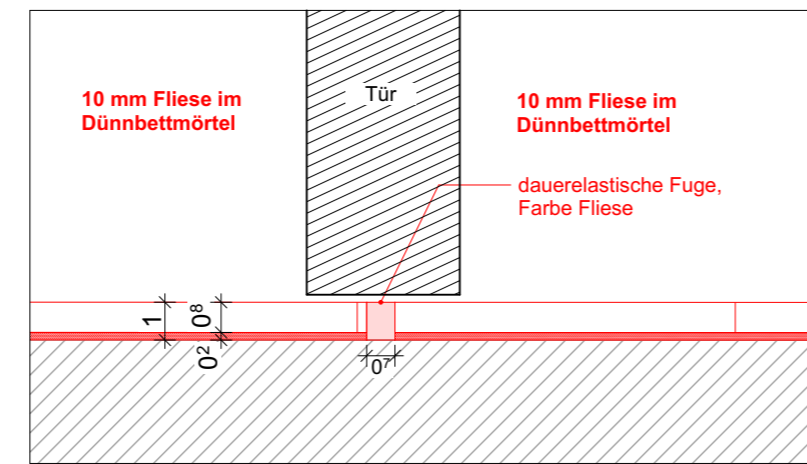

Fliese / Fliese

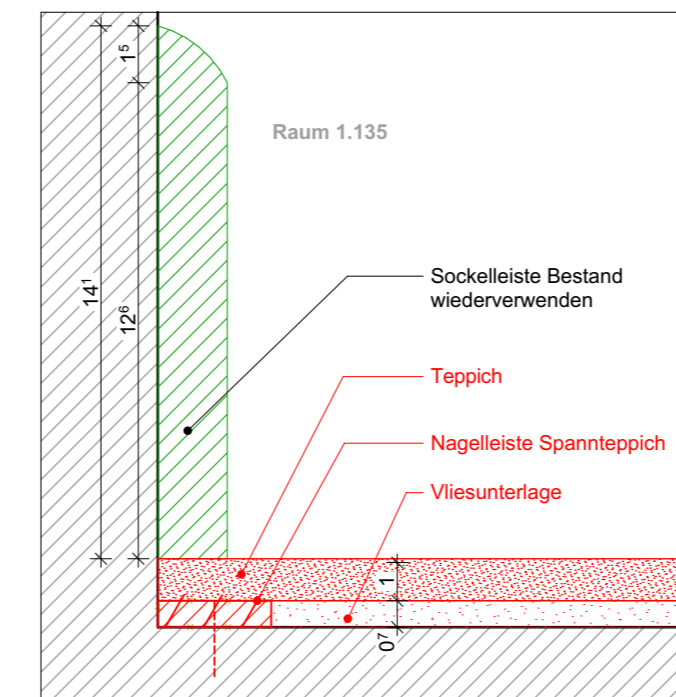

Sockelleiste Vorbild für Hotelzimmer, Büro und sonstige

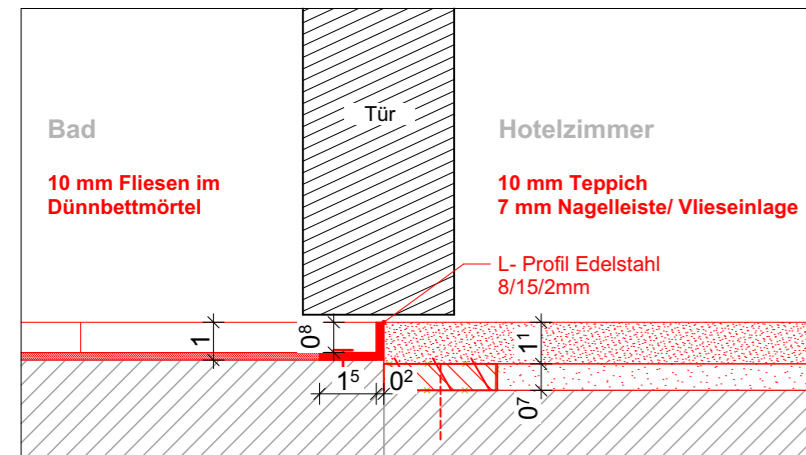

Fliese / Teppich

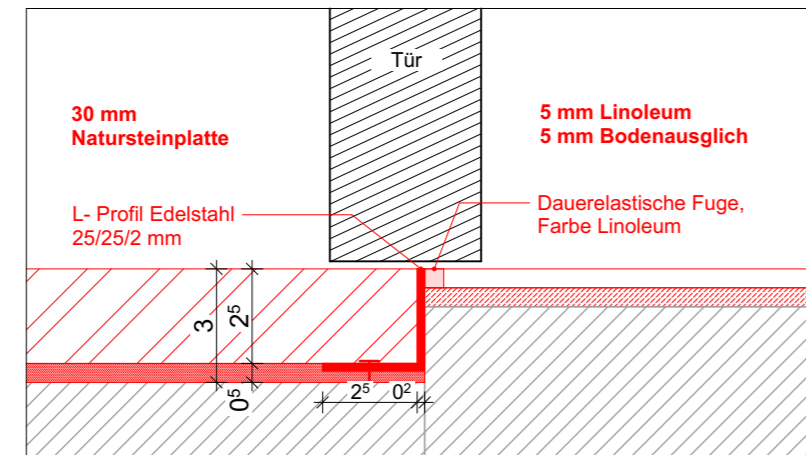

Natursteinplatte / Linoleum

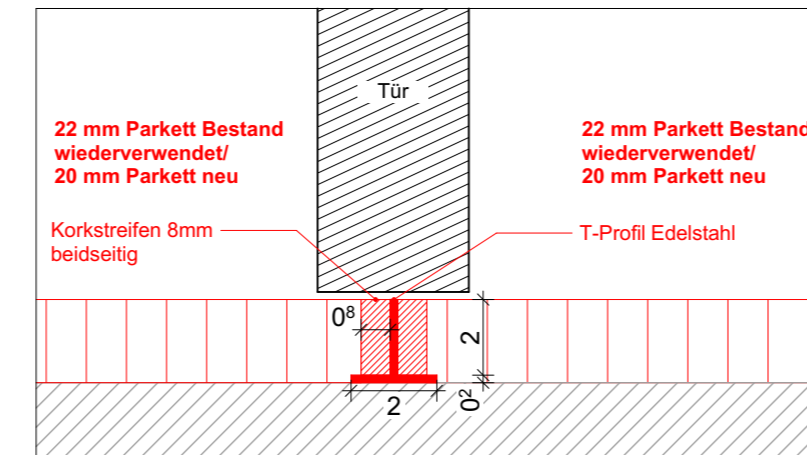

Parkett / Parkett

LEGENDE

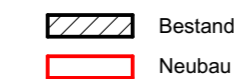

Hinweise:

- Gemäß E-Mail der SPSS vom 17.04.2025 dienen die dargestellten Sockelleisten als Vorbild für neue Leisten.
- Nagelleisten im Bestand auf den zu erhaltenden Bestandsböden sollen in situ verbleiben und sofern möglich wiederverwendet werden.

Alle Maße sind am Bau zu prüfen

OKFF ±0.00 = 34.58 DHHN92

Übersicht

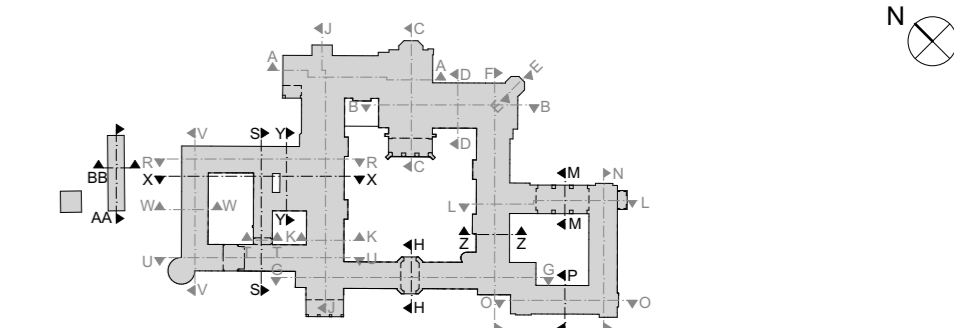

Index	Datum	Änderung	Bearbeiter
0	19.06.2025	Planausgabe	FK,EW

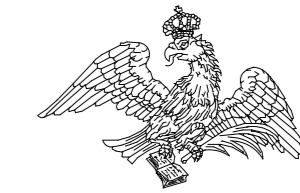

STIFTUNG
PREUSSISCHE SCHLÖSSER UND GÄRTEN
BERLIN - BRANDENBURG

Abteilung Architektur
Postfach 601462, 14414 Potsdam, Tel.: 0331 9694 - 119, Fax: 0331 9694 - 445

Gebäudeplanung / Objektüberwachung	Tragwerksplanung / Brandschutz	Bauphysik	Außenanlagenplaner	Außenanlagenplaner Tiefbau
Elektroplanung	Heizung/ Lüftung/ Sanitär	Gastroplanung	Schadstoffe / Entsorgung	

Bauvorhaben
**CC_100.02 SCHLOSS CECILIENHOF
SIP II Umbau und Sanierung Innenräume**

Planbezeichnung
**Detail Schwellen Prinzipdetails
Ausführungsplanung**

Datum 19.06.2025	Plan - Nr. NG_CC100G-02_FBA300_DE621-2_0	Maßstab 1:2, 1:200	Blattgröße 297x720
---------------------	---	-----------------------	-----------------------

Planersteller	Projektleiter	Kustos	Abteilungsleiter
Fachingenieur	Fachingenieur	Abteilung	Abteilung